

Благодарим

Благодарим за выбор MotorGuide® VariMAX™. Для создания VariMAX, двигателя с цифровым плавным регулированием скорости и максимальным временем на воде, компания MotorGuide использовала весь свой многолетний опыт.

VariMAX оснащен многофункциональным дисплеем BluVis™, который показывает точную настройку скорости и напряжение аккумуляторной батареи, предоставляя полный контроль над двигателем. Функция Digital Advantage двигателя VariMAX позволяет указать точную скорость судна для обеспечения соответствия условиям ловли, одновременно снижая расход энергии аккумулятора и значительно продлевая время автономного плавания.

Двигатель VariMAX и его системы управления являются интуитивно понятными. Необходимо правильно установить рукоятку, поэтому настоятельно рекомендуется внимательно прочесть данное руководство. Сохраните свою квитанцию и сразу зарегистрируйте свой троллинговый двигатель. Гарантийный талон будет предоставлен в комплекте с двигателем, или Вы можете заполнить регистрационную форму в Интернете на странице www.motorguide.com.

В MotorGuide мы придерживаемся мнения, что существуют вещи, которыми невозможно прекратить заниматься.

**НИКОГДА НЕ ПРЕКРАЩАТЬ УЧИТЬСЯ, НИКОГДА НЕ ПРЕКРАЩАТЬ
СОВЕРШЕНСТВОВАТЬСЯ,
И НИКОГДА-НИКОГДА НЕ БРОСАТЬ РЫБАЛКУ.**

Заявление о гарантии

Изделие, которое вы приобрели, поставляется с **ограниченной гарантией** от MotorGuide. Условия политики указаны далее в разделе **Информация о гарантии** данного руководства. Заявление о политике содержит описание продолжительности гарантийного покрытия, **а также важные случаи исключений и ограничений по повреждениям** и другую соответствующую информацию. Изучите эту важную информацию.

Описание и технические данные, приведенные в данном руководстве, имели силу на момент отправки в печать. Компания MotorGuide, политикой которой является непрерывное совершенствование своей продукции, оставляет за собой право в любой момент прекратить выпуск любой модели двигателя и вносить изменения в технические характеристики, конструкцию и порядок действий без предупреждения и без принятия на себя каких-либо обязательств.

MotorGuide, Лоуэлл, Мичиган, США.

Литография в США.

© 2010, Mercury Marine. Все права защищены. Воспроизведение, полностью или частично, без разрешения запрещено.

VariMAX и BluVis являются торговыми знаками Brunswick Corporation.

Mercury, Mercury Marine, MerCruiser, Mercury MerCruiser, Mercury Racing, MotorGuide, Gator, Machete, Mercury Precision Parts, Mercury Propellers, Mariner, Quicksilver, #1 On The Water, Alpha, Bravo, Bravo Two, Pro Max, OptiMax, Sport-Jet, K-Planes, MerCathode, SmartCraft, Total Command, VesselView, Zero Effort, Zeus, M с логотипом волн, Mercury с логотипом волн и логотип SmartCraft являются зарегистрированными торговыми знаками Brunswick Corporation. Логотип Mercury Product Protection является зарегистрированным знаком обслуживания корпорации Brunswick Corporation.

Информация о гарантии

Ограниченная гарантия MotorGuide.....	1
---------------------------------------	---

Общие сведения

Запись серийного номера.....	3
Ответственность водителя судна.....	3
Защита людей, находящихся в воде.....	4
Безопасность пассажиров.....	4
Советы по безопасному хождению на судах.....	4

Обзор и сборка изделия

Идентификация компонентов.....	6
Крепление рукоятки.....	7
Удлинение и укорачивание рукоятки.....	10
Установка гребного винта.....	11

Указания по электромонтажу и подключению аккумуляторных батарей

Меры предосторожности для аккумуляторной батареи.....	13
Стандартная практика и правила.....	13
Указания по аккумуляторным батареям.....	13
Индикатор напряжения батареи BluVis.....	14
Одиночное, параллельное и последовательное подключение аккумуляторной батареи.....	14

Установка крепления

Установка опоры транца.....	18
Установка понтонного крепления.....	18
Установка Gator 20.8 Breakaway.....	19
Gator Flex 360.....	21

Эксплуатация

Установка двигателя на носовое крепление.....	23
Снятие двигателя с носового крепления.....	23
Нерабочее положение троллингового двигателя.....	23
Перемещение троллингового двигателя.....	25
Регулировка натяжения рулевого устройства.....	26
Регулирование глубины погружения двигателя.....	27
Контроль скорости.....	28
Управление направлением.....	29

Техническое обслуживание и хранение

Обслуживание троллингового двигателя.....	32
График проверки и технического обслуживания.....	32
Подготовка к хранению.....	33
Проверка батареи.....	33
Замена гребного винта.....	33

Использование заказчиком

Изменение положения верхнего корпуса.....	35
Настройка переключателя управления направлением.....	36
Провода управления двигателем.....	39

Техническая помощь пользователю

Поиск и устранение неисправностей.....	41
Сервисное обслуживание.....	42
Офисы по обслуживанию покупателей компании Mercury Marine.....	42

ИНФОРМАЦИЯ О ГАРАНТИИ

Ограниченная гарантия MotorGuide

СОХРАНИТЕ СВОЮ ОРИГИНАЛЬНУЮ КВИТАНЦИЮ ИЛИ ЧЕК НА ПОКУПКУ ТОВАРА.

1. Гарантия на троллинговые двигатели MotorGuide после продажи изделия покупателю, использующему изделие для отдыха, распространяется на отсутствие дефектов материала или сборки в течение двух (2) лет.
2. Для получения гарантийного обслуживания, покупатель должен предоставить или вернуть двигатель (посредством заказной почты, застрахованный) любому уполномоченному сервисному дилеру MotorGuide. НЕ ВОЗВРАЩАЙТЕ ДВИГАТЕЛЬ В МЕСТО ПОКУПКИ, если оно не является уполномоченным сервисным центром. Продукты, возвращаемые с помощью почтовой службы, должны быть аккуратно запечатаны, к ним должно быть приложено пояснение с описанием причины проблемы и/или запросом на обслуживание, адрес и номер телефона клиента. Для отправки продукта на гарантийное обслуживание необходима копия квитанции, чека, подтверждение регистрации или другое доказательство совершения покупки. Заявки на гарантийное обслуживание не будут приняты без предоставления квитанции на покупку троллингового двигателя, другого подтверждения регистрации или чека на оснащение судна.
3. MotorGuide по своему усмотрению отремонтирует или заменит товары согласно срокам и условиям соответствующей гарантии. Ни MotorGuide, ни сервисные дилеры MotorGuide не несут ответственности за повреждение продуктов MotorGuide в результате ремонта, выполненного кем-либо другим, кроме уполномоченного сервисного дилера MotorGuide. Ни MotorGuide, ни сервисные дилеры MotorGuide не несут ответственности за неисправности или повреждение вследствие неправильной установки, настройки, подготовки или несоответствующего предшествующего обслуживания или ремонта.
4. Гарантия на троллинговые двигатели MotorGuide после продажи изделия покупателю, использующему изделие для коммерческих целей, или для правительства, распространяется на отсутствие дефектов материала или сборки в течение одного (1) года. Использование в коммерческих целях определяется как любое использование изделия, связанное с работой или наймом на работу, или любое другое использование изделия, в результате которого получают доход, в течение любой части гарантийного периода, даже если изделие используется в этих целях только эпизодически, включая арендуемый парк, экскурсии, кемпинги с возможностью рыбалки и так далее. Гарантия не подлежит передаче какому-либо последующему покупателю. План Mercury Product Protection не доступен для коммерческого использования или использования правительством.
5. Гарантия предоставляется только покупателям, которые приобретают изделие у дилера или розничного продавца, уполномоченного MotorGuide Marine распространять это изделие в стране, в которой имела место продажа. Действие и срок гарантии могут быть различными в зависимости от страны проживания владельца. Данная гарантия применима к троллинговым двигателям MotorGuide, проданным и используемым в Соединенных Штатах Америки. Ограниченная гарантия вступает в силу со дня первой продажи изделия розничному покупателю или с того дня, когда началась эксплуатация изделия, в зависимости от того, что произошло раньше. Ограниченная гарантия распространяется на аксессуары MotorGuide, период покрытия составляет один (1) год со дня продажи розничному покупателю. Ремонт или замена деталей или проведение технического обслуживания по настоящей гарантии не продлевает гарантийный период сверх первоначально установленной даты. Рекламные гарантии не включены в данный пакет и действие гарантии может отличаться в зависимости от рекламного предложения. Гарантия не распространяется на продукт, проданный или введенный в эксплуатацию более чем через шесть лет со дня производства.
6. Настоящая гарантия не распространяется на изношенные со временем детали, например, на изношенные кабели, регулировку или повреждение продукта в результате: 1) небрежного обращения, отсутствия технического обслуживания, аварии, неисправной работы или неправильной установки или обслуживания; 2) неправильной эксплуатации, включая, согнутые металлические колонны, согнутые валы якоря, разорванные контрольные кабели, и т. д., аварии, модификации, неправильное использование, чрезмерный износ или повреждение вследствие ненадлежащей установки или обслуживания владельцем; 3) использования аксессуаров или деталей, не произведенных MotorGuide или Mercury; 4) изменения или снятия деталей; 5) открытия нижнего блока (двигателя) кем-либо, кроме уполномоченного MotorGuide сервисного центра.

ИНФОРМАЦИЯ О ГАРАНТИИ

7. Мы сохраняем за собой право улучшить конструкцию любого троллингового двигателя без принятия на себя любых обязательств модифицировать какой-либо ранее изготовленный троллинговый двигатель.
8. На все серийные троллинговые двигатели после «обслуживания-ремонта» распространяется гарантия (1) один год. На несерийные троллинговые двигатели после «обслуживания-ремонта» гарантия НЕ распространяется. Двигатель после «обслуживания-ремонта» – это троллинговый двигатель, который был продан MotorGuide, мог быть использован, но был проверен и возможно прошел незначительный ремонт. Первоначальный розничный покупатель двигателя после «обслуживания-ремонта» является первым покупателем двигателя, после того, как ему был присвоен статус после «обслуживания-ремонта». Двигатели после «обслуживания-ремонта» имеют синюю наклейку на кабеле аккумулятора батареи и коробке. На ней указано: «Сертифицированный производителем двигатель после ремонта при обслуживании».
9. Данная гарантия не применима 1) к расходам на подъем, спуск, буксировку и хранение, транспортировку и/или время в пути, любым телефонным расходам или расходам за аренду, к неудобствам, к потере времени или доходов или к другим косвенным убыткам; 2) к снятию или замене перегородок или материалов для обеспечения необходимого доступа к изделию из-за конструкции судна; 3) к отключению и повторному подключению троллинговых двигателей с жестким монтажом.
10. ПРЕКРАЩЕНИЕ ГАРАНТИЙНОГО ПОКРЫТИЯ: Действие гарантии может прекратиться в случае перепродажи изделия, приобретения изделия на аукционе, со склада бывшего в употреблении оборудования, у ликвидатора или в страховой компании, у неавторизованных дилеров морской продукции или судостроителей, а также у любых других третьих сторон.
11. ДАННАЯ ГАРАНТИЯ НЕ РАСПРОСТРАНЯЕТСЯ НА ПОБОЧНЫЕ ИЛИ КОСВЕННЫЕ УБЫТКИ, ГАРАНТИИ ТОВАРНОГО СОСТОЯНИЯ И ПРИГОДНОСТИ ТАКЖЕ ИСКЛЮЧЕНЫ ИЗ НАСТОЯЩЕЙ ГАРАНТИИ, ПОДРАЗУМЕВАЕМЫЕ ГАРАНТИИ ОГРАНИЧЕНЫ СРОКОМ ДЕЙСТВИЯ НАСТОЯЩЕЙ ГАРАНТИИ. В НЕКОТОРЫХ ШТАТАХ ЗАПРЕЩЕНО ОГРАНИЧИВАТЬ СРОК ДЕЙСТВИЯ ПОДРАЗУМЕВАЕМОЙ ГАРАНТИИ, ИСКЛЮЧАТЬ ИЛИ ОГРАНИЧИВАТЬ ВОЗМЕЩЕНИЕ ПОБОЧНЫХ ИЛИ КОСВЕННЫХ УБЫТКОВ, ПОЭТОМУ ВЫШЕУКАЗАННЫЕ ОГРАНИЧЕНИЯ ИЛИ ИСКЛЮЧЕНИЯ МОГУТ БЫТЬ НЕПРИМЕНИМЫ. КАК СЛЕДСТВИЕ, ЭТИ ОТКАЗЫ, ОГРАНИЧЕНИЯ И ИСКЛЮЧЕНИЯ МОГУТ НА ВАС НЕ РАСПРОСТРАНЯТЬСЯ. НАСТОЯЩАЯ ГАРАНТИЯ ПРЕДОСТАВЛЯЕТ ВАМ ОПРЕДЕЛЕННЫЕ ЮРИДИЧЕСКИЕ ПРАВА, И ВЫ МОЖЕТЕ ОБЛАДАТЬ ДРУГИМИ ЮРИДИЧЕСКИМИ ПРАВАМИ, КОТОРЫЕ РАЗЛИЧАЮТСЯ В ЗАВИСИМОСТИ ОТ ШТАТА.

Для Ваших записей:

Номер модели _____

Серийный номер _____

ОБЩИЕ СВЕДЕНИЯ

Запись серийного номера

Запишите серийный номер для последующего использования. А целях обеспечения гарантии, заполните приложенный гарантийный талон или зарегистрируйте свой троллинговый двигатель на www.motorguide.com.

ОПОРА ТРАНЦА

Ярлык с серийным номером опоры транца расположен под нижней крышкой.

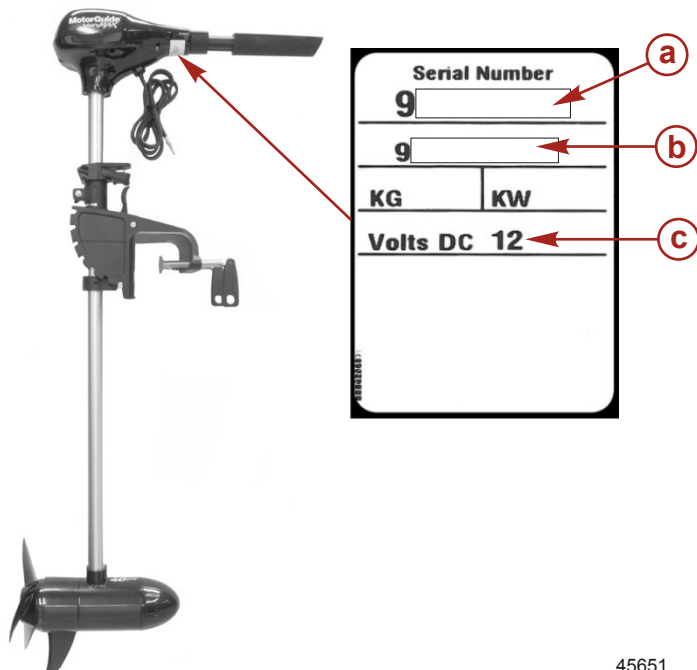

- a** - Серийный номер
- b** - Идентификационный номер модели
- c** - Напряжение

Ответственность водителя судна

Человек, управляющий судном, несет ответственность за правильную и безопасную эксплуатацию судна, безопасность пассажиров и команды. Настоятельно рекомендуется, чтобы каждый человек, управляющий судном, полностью прочитал данное руководство и разобрался в нем перед эксплуатацией троллингового двигателя.

Необходимо обеспечить присутствие на борту еще минимум одного человека, который будет проинструктирован по основам эксплуатации троллингового двигателя на тот случай, если человек, управляющий судном, окажется не в состоянии управлять им.

ОБЩИЕ СВЕДЕНИЯ

Защита людей, находящихся в воде

ВО ВРЕМЯ ТРОЛЛИНГА

Человеку, находящемуся в воде, очень трудно предпринять быстрое действие, чтобы уклониться от катера, движущегося в его направлении даже на малых скоростях.



21604

В обязательном порядке замедляйте ход и будьте исключительно осторожны при движении судна в тех местах, где в воде могут находиться люди.

КОГДА СУДНО НЕПОДВИЖНО

▲ ПРЕДУПРЕЖДЕНИЕ

Вращающийся гребной винт, движущееся судно или любой твердый предмет, прикрепленный к судну, могут привести к серьезным травмам или гибели пловцов. Немедленно остановите троллинговый двигатель, если вблизи судна в воде находится человек.

Прежде, чем позволить людям плавать или находиться в воде вблизи Вашего судна, выключите троллинговый двигатель.

Безопасность пассажиров

Во время движения судна обязательно следите за положением всех пассажиров. Внезапное снижение скорости судна, как например, резкое изменение направления лодки, может выбросить пассажиров из лодки.

Советы по безопасному хождению на судах

Для того, чтобы насладиться безопасной прогулкой по воде, необходимо ознакомиться с правилами и ограничениями хождения на судах, существующими в определенной местности и/или в определенной стране, а также помнить следующее.

Пользуйтесь спасательными плавсредствами. В соответствии с законом, для каждого человека на борту в легкодоступном месте должно быть обеспечено личное плавсредство подходящего размера.

Не перегружайте судно. Большинство судов классифицированы и сертифицированы на максимальную допустимую нагрузку (вес), см. табличку допустимой предельной мощности и нагрузки Вашего судна. В случае каких-либо сомнений обратитесь к своему дилеру или изготовителю судна.

Проводите проверку безопасности и требуемое техническое обслуживание. Соблюдайте график регулярного техобслуживания и обеспечьте надлежащее выполнение всех ремонтных работ.

Ни в коем случае не ходите на судне, находясь в состоянии алкогольного опьянения или под воздействием наркотиков (это закон). Употребление алкоголя или наркотиков ослабляют Вашу способность объективно оценивать ситуацию и резко снижают способность быстро реагировать.

Посадка пассажиров в судно. Остановите троллинговый двигатель на время посадки пассажиров в судно и выхода пассажиров из судна.

ОБЩИЕ СВЕДЕНИЯ

Будьте внимательны. Согласно закону, управляющий судном человек должен вести постоянное зрительное и слуховое наблюдение. Оператор должен иметь свободный обзор, особенно в направлении вперед. Ни пассажиры, ни груз, ни сиденья для рыбалки не должны создавать помехи обзору оператора при управлении судном.

Опасности под водой. Снизьте скорость и будьте предельно внимательны при управлении судном на мелководье.

Опасность спотыкания. Во избежание опасности спотыкания, проведите все кабели и провода аккуратно и вдали от прохода.

Заявляйте о несчастных случаях. Согласно закону, водители катеров обязаны подавать своему штатному агентству по наблюдению за соблюдением законов Заявление о несчастном случае при хождении на катере, если их катер был вовлечен в определенные несчастные случаи. О несчастном случае при хождении на судне надо заявлять, если 1) имеет место или вероятен смертельный исход, 2) получена травма, требующая большего медицинского вмешательства, чем оказание первой помощи, 3) произошло повреждение судов или другой собственности и при этом сумма ущерба превышает 500 долларов США, или 4) судно полностью утрачено. За дальнейшей помощью обращайтесь в местное агентство по наблюдению за соблюдением законов.

ОБЗОР И СБОРКА ИЗДЕЛИЯ

Идентификация компонентов

ОПОРА ТРАНЦА

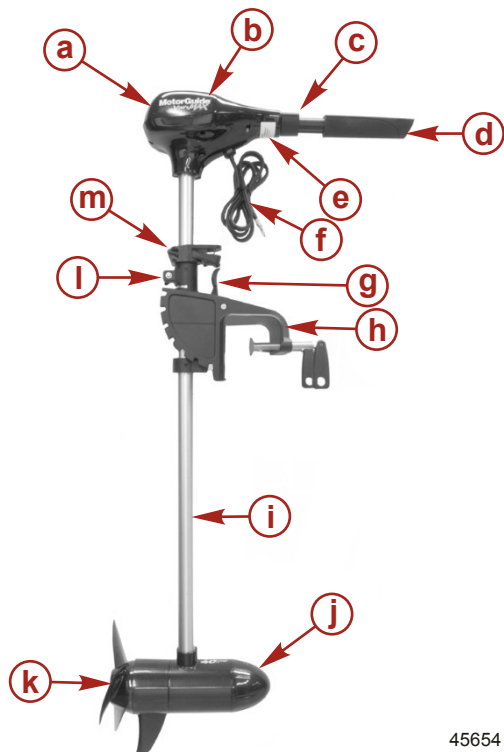

- a** - Верхний корпус
- b** - Многофункциональный дисплей BluVis
- c** - Эксцентриковый зажим
- d** - Раздвижная рукоятка контроля скорости
- e** - Серийный номер
- f** - Кабели аккумуляторной батареи
- g** - Ручка разблокирования наклона
- h** - Кронштейн фиксатора
- i** - Колонка
- j** - Нижний блок
- k** - Гребной винт
- l** - Муфта натяжения рулевого устройства
- m** - Муфта регулировки глубины

45654

ОБЗОР И СБОРКА ИЗДЕЛИЯ

НОСОВАЯ ОПОРА VARIMAX

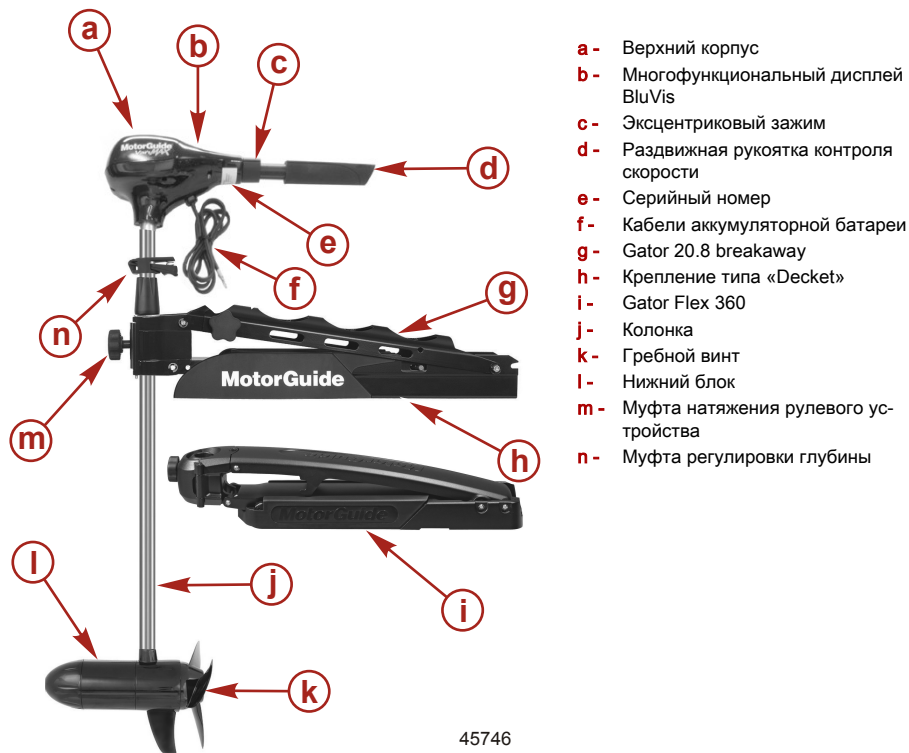

Крепление рукоятки

ПРИМЕЧАНИЕ: Для надлежащей установки, сборку троллингового двигателя следует осуществлять на ровной горизонтальной поверхности.

1. Убедитесь, что кабели аккумуляторной батареи отсоединены от источника питания.

ОБЗОР И СБОРКА ИЗДЕЛИЯ

2. Совместите рукоятку с верхним корпусом с помощью плоской прорези на удлинителе. Пружина удлинителя рукоятки должна быть направлена вверх.

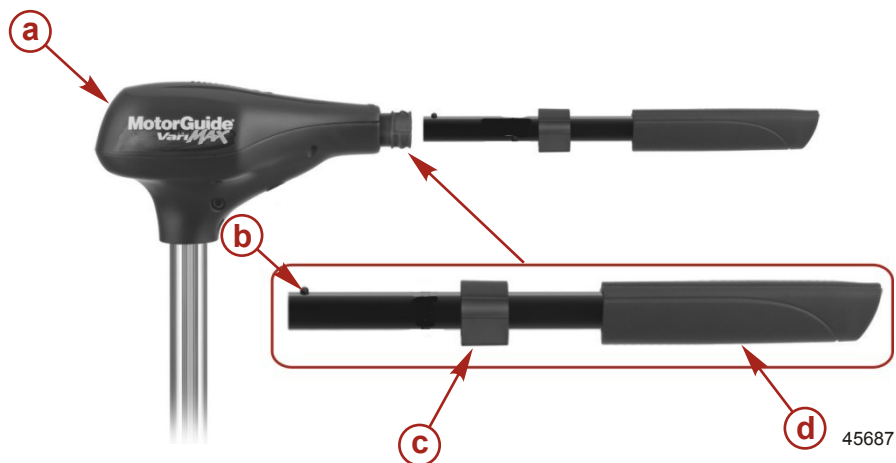

- a** - Верхний корпус
- b** - Пружина удлинителя рукоятки.
- c** - Эксцентриковый зажим
- d** - Рукоятка

3. Нажмите на пружину удлинителя рукоятки, вставляя рукоятку в верхний корпус. Отрегулируйте рукоятку до необходимой длины.

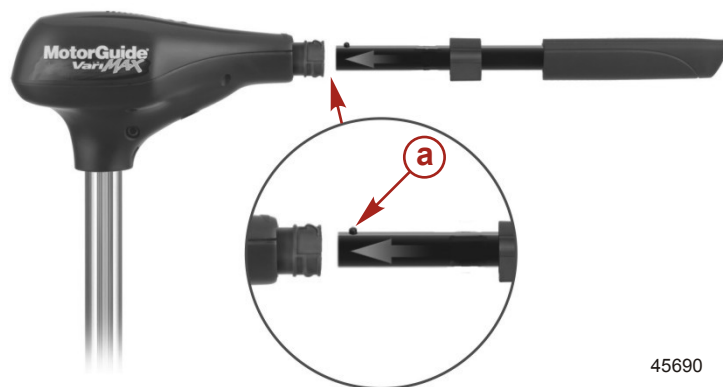

- a** - Пружина удлинителя рукоятки.

ОБЗОР И СБОРКА ИЗДЕЛИЯ

4. Поверните эксцентриковый зажим на 180° по часовой стрелке. Сдвиньте эксцентриковый зажим к верхнему корпусу.



5. Для закрепления рукоятки, удерживайте ее в неподвижном состоянии, одновременно поворачивая и затягивая эксцентриковый зажим на 180° по часовой стрелке. Убедитесь, что плоские поверхности рукоятки, эксцентрикового зажима и верхнего корпуса совмещены.

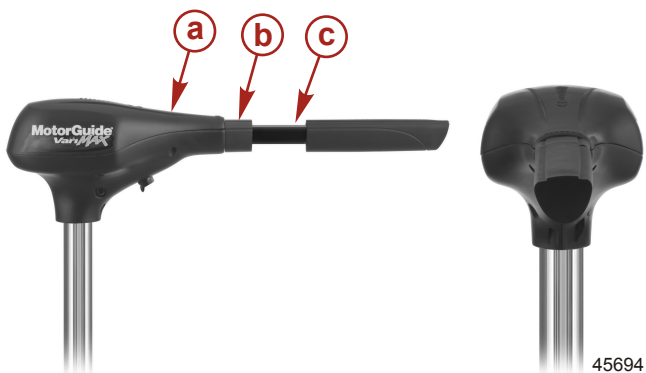

- a** - Верхний корпус
- b** - Эксцентриковый зажим
- c** - Рукоятка

ОБЗОР И СБОРКА ИЗДЕЛИЯ

Удлинение и укорачивание рукоятки

1. Крепко возьмитесь за рукоятку, затем поверните на 180° против часовой стрелки и ослабьте эксцентриковый зажим.



2. Отрегулируйте рукоятку до необходимой длины.

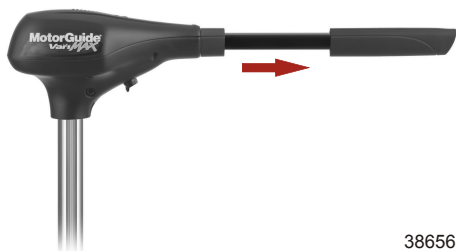

Удлинение рукоятки



Укорочение рукоятки

ОБЗОР И СБОРКА ИЗДЕЛИЯ

3. Для закрепления рукоятки, удерживайте ее в неподвижном состоянии, одновременно поворачивая и затягивая эксцентриковый зажим на 180° по часовой стрелке. Убедитесь, что рукоятка, эксцентриковый зажим и верхний корпус совмещены.

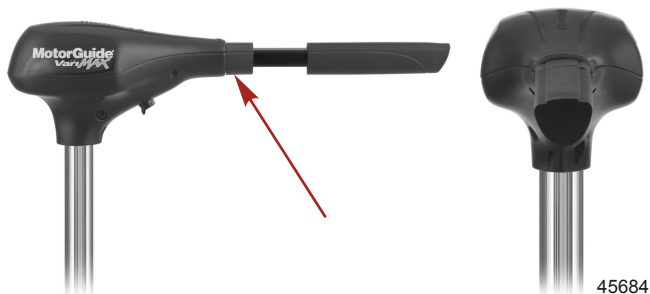

Эксцентриковый зажим и верхний корпус совмещены.

Установка гребного винта

⚠ ПРЕДУПРЕЖДЕНИЕ

Выполнение технического обслуживания без предварительного отсоединения батареи может стать причиной повреждения изделия, травм или гибели в результате пожара, взрыва, поражения электрическим током или внезапного запуска двигателя. Всегда отсоединяйте кабели от аккумуляторной батареи, прежде чем выполнять техническое обслуживание, установку или демонтаж компонентов двигателя.

1. Поверните вал двигателя, чтобы горизонтально вставить шплинт гребного винта.

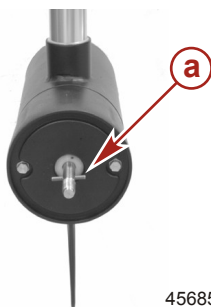

a - Шплинт гребного винта

2. Установите гребной винт на вал двигателя, зафиксировав его на шплинте.
3. Наверните гайку гребного винта. Надежно затяните.

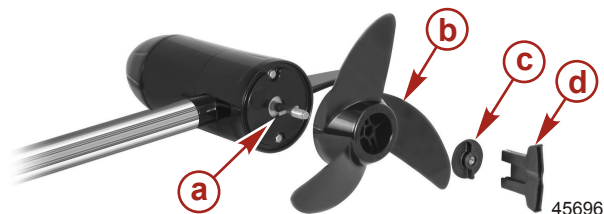

a - Шплинт гребного винта
b - Гребной винт
c - Гайка гребного винта
d - Ключ для гребных винтов

ОБЗОР И СБОРКА ИЗДЕЛИЯ

4. Для затягивания гайки гребного винта поверните ключ для гребных винтов MotorGuide на $\frac{1}{4}$ оборота.

Описание рекомендуемых аксессуаров MotorGuide	Номер детали
Набор гаечных ключей MotorGuide для гребных винтов	MGA050B6

УКАЗАНИЯ ПО ЭЛЕКТРОМОНТАЖУ И ПОДКЛЮЧЕНИЮ АККУМУЛЯТОРНЫХ БАТАРЕЙ

Меры предосторожности для аккумуляторной батареи

ПРЕДУПРЕЖДЕНИЕ

При использовании или при зарядке батареи образуется газ, который может представлять опасность возгорания или взрыва с выбросом серной кислоты, вызывающей сильные ожоги. Проветривайте область вокруг батарей и носите защитную одежду при использовании или обслуживании батарей.

При зарядке аккумуляторных батарей в каждой ячейке образуется взрывоопасная газовая смесь. Часть этого газа выходит через отверстия в заглушках вентиляционных отверстий и, при плохой вентиляции, может создавать взрывоопасную атмосферу вокруг батареи. Этот взрывоопасный газ может оставаться в аккумуляторной батарее или вокруг нее в течение нескольких часов после того, как он был выпущен. Искры или пламя могут воспламенить этот газ и вызвать внутренний взрыв, который может разрушить батарею.

Для предотвращения взрыва необходимо соблюдать следующие меры предосторожности:

1. НЕ курить возле заряжаемых или только что заряженных аккумуляторных батарей.
2. НЕ размыкать цепь под напряжением на клеммах аккумуляторных батарей, потому что искра обычно возникает в точке размыкания цепи под напряжением. Всегда проявлять осторожность при соединении и отсоединении кабельных зажимов на зарядных устройствах. Плохие соединения являются обычной причиной электрической дуги, вызывающей взрыв.
3. НЕ изменяйте полярности клемм аккумуляторной батареи по отношению к кабельным соединениям.

Стандартная практика и правила

- Не используйте батарею основного двигателя для зарядки троллингового двигателя.
- Отключайте троллинговый двигатель от батареи во время зарядки и после каждого использования.
- Проведите провода троллингового двигателя на противоположной другим различным проводам стороне судна.
- Подключите аксессуары судна непосредственно к батарее основного двигателя.

Указания по аккумуляторным батареям

- Используйте 12-вольтовые морские аккумуляторы глубокого заряда-разряда.
- Установите 50 А прерыватель цепи с ручным сбросом последовательно с положительным кабелем троллингового двигателя на расстоянии 180 см (72 дюйма) от аккумуляторных батарей.
- Используйте 13 мм (сечение 6) кабеля аккумуляторной батареи при удлинении существующего стандартного кабеля аккумуляторной батареи.

Описание рекомендуемых аксессуаров MotorGuide	Номер детали
Разъем электропитания троллингового двигателя	8M4000953
SP троллингового двигателя (разъем)	8M4000954
Зажим типа «крокодил», 50 А.	8M4000287
Кабель аккумуляторной батареи с сечением 6 и клеммами с 50 А прерывателем цепи с ручным сбросом	MM309922T
50 А прерыватель цепи с ручным сбросом	MM5870

УКАЗАНИЯ ПО ЭЛЕКТРОМОНТАЖУ И ПОДКЛЮЧЕНИЮ АККУМУЛЯТОРНЫХ БАТАРЕЙ

Индикатор напряжения батареи BluVis

Используйте многофункциональный дисплей BluVis для определения уровня напряжения батареи. Индикатор батареи отображает напряжение в течение четырех секунд при подключении двигателя к аккумуляторной батарее и при отключении контроля скорости. На представленной ниже схеме показано остаточное напряжение батареи для 12- и 24-вольтовых соединений аккумулятора.

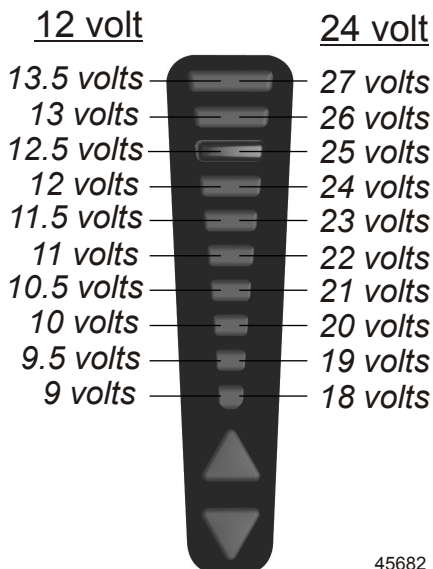

45682

Одиночное, параллельное и последовательное подключение аккумуляторной батареи

▲ ПРЕДОСТЕРЕЖЕНИЕ

Отсоединение или присоединение кабелей аккумулятора в неправильной последовательности может привести к травмам вследствие поражения электрическим током или вызвать повреждения электрической системы. Сначала отсоединяйте отрицательный (-) кабель аккумуляторной батареи и присоединяйте его последним.

Описание рекомендуемых аксессуаров MotorGuide	Номер детали
Кабель аккумуляторной батареи с сечением 6 и клеммами с 50 А прерывателем цепи с ручным сбросом	MM309922T
50 А прерыватель цепи с ручным сбросом	MM5870

ОДИНОЧНОЕ ПОДКЛЮЧЕНИЕ 12-ВОЛЬТНОЙ АККУМУЛЯТОРНОЙ БАТАРЕИ

1. Установите 50 А прерыватель цепи с ручным сбросом последовательно с положительным проводом кабеля питания троллингового двигателя и положительной (+) клеммой аккумулятора.
2. Подсоедините черный отрицательный вывод кабеля питания троллингового двигателя к отрицательной (-) клемме аккумулятора.

УКАЗАНИЯ ПО ЭЛЕКТРОМОНТАЖУ И ПОДКЛЮЧЕНИЮ АККУМУЛЯТОРНЫХ БАТАРЕЙ

3. Соедините проводом-перемычкой (соединение общей «массы») отрицательную (-) клемму аккумулятора троллингового двигателя с отрицательной (-) клеммой аккумулятора двигателя.

ПРИМЕЧАНИЕ: Суда с несколькими аккумуляторами должны иметь цель общей «массы». Отсутствие цепи общей «массы» между аккумуляторами судна может привести к сильной коррозии, разрушению электролизом или поражению электрическим током.

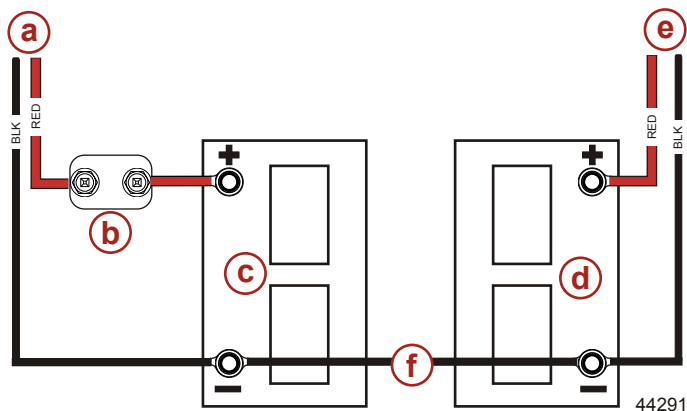

- a** - Кабели питания к троллинговому двигателю
- b** - 50 А прерыватель цепи с ручным сбросом
- c** - Аккумулятор троллингового двигателя
- d** - Пусковая аккумуляторная батарея двигателя
- e** - Кабели питания к двигателю
- f** - Соединение общей «массы»

ПАРАЛЛЕЛЬНОЕ ПОДКЛЮЧЕНИЕ 12-ВОЛЬТНЫХ АККУМУЛЯТОРНЫХ БАТАРЕЙ

1. Установите 50 А прерыватель цепи с ручным сбросом последовательно с положительным проводом кабеля питания троллингового двигателя и положительной (+) клеммой аккумулятора.
2. Соедините проводом-перемычкой обе положительные клеммы (+) аккумуляторов троллингового двигателя.
3. Соедините проводом-перемычкой обе отрицательные клеммы (-) аккумуляторов троллингового двигателя.
4. Подсоедините черный отрицательный вывод кабеля питания троллингового двигателя к отрицательной (-) клемме аккумулятора.
5. Соедините проводом-перемычкой (соединение общей «массы») отрицательную (-) клемму аккумулятора троллингового двигателя с отрицательной (-) клеммой аккумулятора двигателя.

УКАЗАНИЯ ПО ЭЛЕКТРОМОНТАЖУ И ПОДКЛЮЧЕНИЮ АККУМУЛЯТОРНЫХ БАТАРЕЙ

ПРИМЕЧАНИЕ: Судна с несколькими аккумуляторами должны иметь цепь общей «массы». Отсутствие цепи общей «массы» между аккумуляторами судна может привести к сильной коррозии, разрушению электролизом или поражению электрическим током.

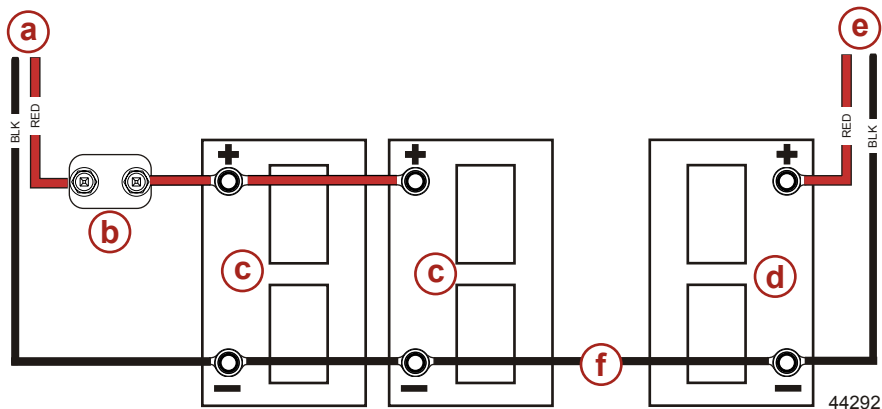

- a** - Кабели питания к троллинговому двигателю
- b** - 50 А прерыватель цепи с ручным сбросом
- c** - Аккумуляторы троллингового двигателя
- d** - Пусковая аккумуляторная батарея двигателя
- e** - Кабели питания к двигателю
- f** - Соединение общей «массы»

ПОСЛЕДОВАТЕЛЬНОЕ ПОДКЛЮЧЕНИЕ 24-ВОЛЬТНЫХ АККУМУЛЯТОРНЫХ БАТАРЕЙ

1. Установите 50 А прерыватель цепи с ручным сбросом последовательно с положительным проводом кабеля питания троллингового двигателя и положительной (+) клеммой аккумулятора «с».
2. Соедините проводом-перемычкой (серого цвета) отрицательную (-) клемму аккумуляторной батареи «с» и положительную (+) клемму аккумуляторной батареи «d».
3. Соедините отрицательный (-) вывод троллингового двигателя с отрицательной (-) клеммой аккумулятора «d».
4. Соедините проводом-перемычкой (соединение общей «массы») отрицательную (-) клемму аккумулятора «d» троллингового двигателя с отрицательной (-) клеммой аккумулятора двигателя.

УКАЗАНИЯ ПО ЭЛЕКТРОМОНТАЖУ И ПОДКЛЮЧЕНИЮ АККУМУЛЯТОРНЫХ БАТАРЕЙ

ПРИМЕЧАНИЕ: Суда с несколькими аккумуляторами должны иметь цепь общей «массы». Отсутствие цепи общей «массы» между аккумуляторами судна может привести к сильной коррозии, разрушению электролизом или поражению электрическим током.

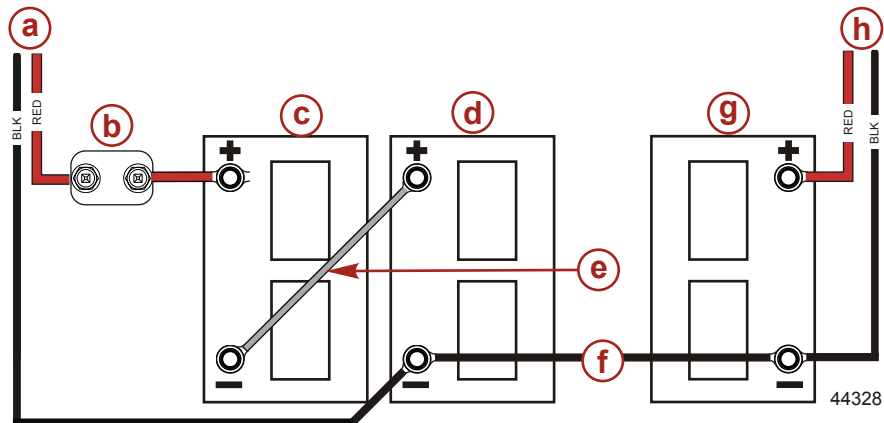

- a** - Кабели питания к троллинговому двигателю
- b** - 50 А прерыватель цепи с ручным сбросом
- c** - Аккумулятор «с» троллингового двигателя
- d** - Аккумулятор «d» троллингового двигателя
- e** - Последовательное подключение кабелей
- f** - Соединение общей «массы»
- g** - Пусковая аккумуляторная батарея двигателя
- h** - Кабели питания к двигателю

УСТАНОВКА КРЕПЛЕНИЯ

Установка опоры транца

ПРИМЕЧАНИЕ: Опора подходит для транцев толщиной до 8,25 см (3,25 дюйма).

ВАЖНАЯ ИНФОРМАЦИЯ: Чрезмерное затягивание винтов зажима транца может ослабить или повредить кронштейн крепления.

1. Поместите опору транца на транец судна.



45673

2. Надежно затяните винты зажима транца.

Установка понтонного крепления

ВАЖНАЯ ИНФОРМАЦИЯ: Выберите область на палубе с зазором 2,5 см (1 дюйм) между колонкой и носовой частью судна для всех положений двигателя.

1. Выберите подходящую область на палубе судна для установки крепления.

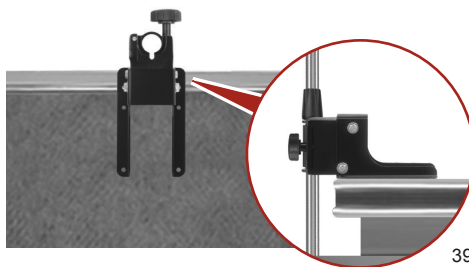

39066

УСТАНОВКА КРЕПЛЕНИЯ

2. Поместите основание понтонного крепления на поверхность палубы судна. Разметьте монтажные отверстия, пользуясь основанием крепления как шаблоном.

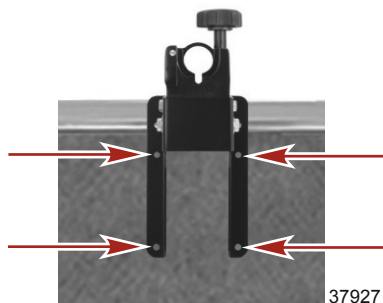

Отверстия понтонного крепления

ВАЖНАЯ ИНФОРМАЦИЯ: Используя сверло большего диаметра, зенкуйте отверстия на судне из стеклопластика для предотвращения растрескивания наружного отделочного слоя (стеклопластика).

3. Просверлите монтажные отверстия, пользуясь сверлом диаметром 7 мм (1/4 дюйма). Удалите все осколки.
4. Установите четыре шайбы и наверните зажимные гайки из нержавеющей стали на монтажные винты под палубой судна. Надежно затяните.

Установка Gator 20.8 Breakaway



Gator 20.8 Breakaway

ВАЖНАЯ ИНФОРМАЦИЯ: Выберите область на палубе с зазором 7,6 см (3 дюйма) между колонкой и носовой частью судна для всех положений двигателя.

УСТАНОВКА КРЕПЛЕНИЯ

1. Выберите подходящую область на палубе судна для установки крепления. Убедитесь, что фронтальные монтажные винты не войдут в корпус.

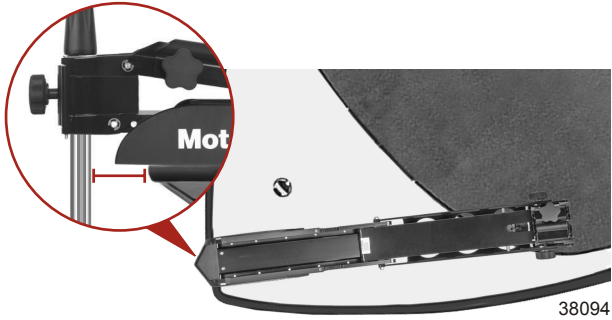

Установите на палубу.

2. Поместите основание носового крепления на поверхность палубы судна. Разметьте фронтальные монтажные отверстия, пользуясь основанием крепления как шаблоном на пластиковом креплении типа «Decket», а также задние монтажные отверстия на основании крепления.

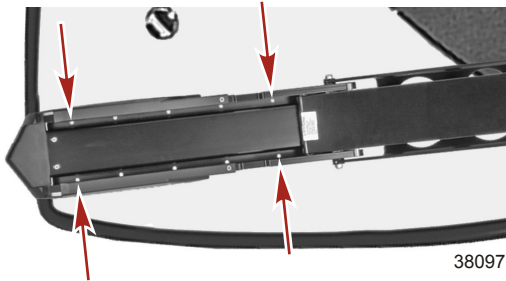

Монтажные отверстия основания крепления

3. Просверлите монтажные отверстия, пользуясь сверлом диаметром 7 мм (1/4 дюйма). Удалите все осколки.
4. Повторно высверлите каждое отверстие, пользуясь сверлом диаметром 13 мм (1/2 дюйма).
ВАЖНАЯ ИНФОРМАЦИЯ: Используя сверло большего диаметра, зенкуйте отверстия на судне из стеклопластика для предотвращения растрескивания.

УСТАНОВКА КРЕПЛЕНИЯ

5. Вставьте резиновые опорные амортизаторы в монтажные отверстия. Поместите амортизаторы в один ряд с основанием крепления, направив более широкую часть за пределы кронштейна основания крепления.



6. Поместите основание крепления на амортизаторы и совместите отверстия. Вверните два более длинных винта в передние монтажные отверстия и два более коротких винта в задние монтажные отверстия. Надежно затяните монтажные винты.

ВАЖНАЯ ИНФОРМАЦИЯ: Основание крепления должно быть расположено ровно по отношению к амортизаторам перед креплением с помощью болтов к палубе, в противном случае крепление будет сломано, что приведет к затруднению или отсутствию возможности снятия кронштейна.

7. Необходимо, чтобы установленный кронштейн надежно и ровно фиксировался с помощью стопорных штифтов замка. Кронштейн должен легко высвобождаться с помощью ручки троса.

Gator Flex 360



Gator Flex 360

ВАЖНАЯ ИНФОРМАЦИЯ: Выберите область на палубе с зазором 7,6 см (3 дюйма) между колонкой и носовой частью судна для всех положений двигателя.

УСТАНОВКА КРЕПЛЕНИЯ

1. Выберите подходящую область на палубе судна для установки крепления. Убедитесь, что фронтальные монтажные винты не войдут в корпус.



Установите на палубу.

2. Поместите основание носового крепления на поверхность палубы судна. Разметьте фронтальные монтажные отверстия, пользуясь основанием крепления как шаблоном на пластиковом креплении типа «Decket», а также задние монтажные отверстия на основании крепления.

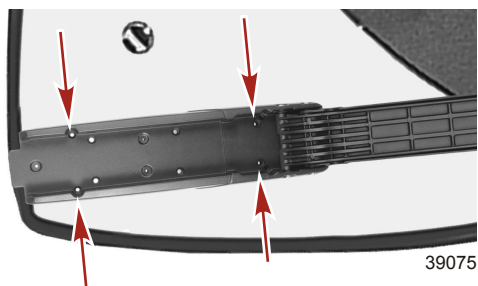

Монтажные отверстия основания крепления

3. Просверлите монтажные отверстия, пользуясь сверлом диаметром 7 мм (1/4 дюйма). Удалите все осколки.

ВАЖНАЯ ИНФОРМАЦИЯ: Используя сверло большего диаметра, зенкуйте отверстия на судне из стеклопластика для предотвращения растрескивания.

4. Вставьте резиновые шайбы между основанием крепления и монтажной поверхностью судна. Установите стальные шайбы и наверните нейлоновые зажимные гайки на монтажные винты под палубой судна. Надежно затяните монтажные винты с помощью крестообразной отвертки и 11 мм (7/16 дюйма) ключа.

ВАЖНАЯ ИНФОРМАЦИЯ: При необходимости откорректируйте резиновые шайбы с помощью 25 мм (1 дюйм) шайб из нержавеющей стали для создания ровной монтажной поверхности.

5. Необходимо, чтобы основание крепления надежно и ровно фиксировалось с помощью стопорных штифтов замка. Основание должно легко высвобождаться с помощью ручки троса.
6. Закрепите крепление типа «Decket» на основании крепления с помощью специальных винтов.

ЭКСПЛУАТАЦИЯ

Установка двигателя на носовое крепление

1. Поверните кнопку замка кронштейна против часовой стрелки, чтобы ослабить и открыть зажим кронштейна.
2. Поместите колонку двигателя на кронштейн и закройте зажим.
3. Поверните кнопку замка кронштейна по часовой стрелке, чтобы закрепить колонку двигателя в кронштейне.

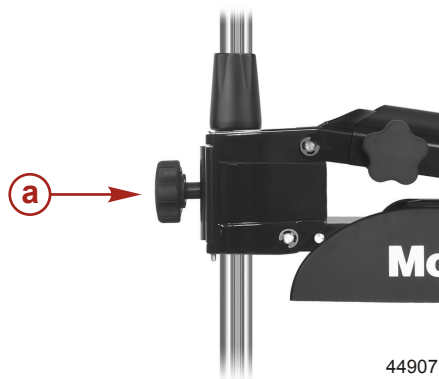

a - Кнопка замка кронштейна

Снятие двигателя с носового крепления

1. Поверните кнопку замка кронштейна против часовой стрелки, чтобы ослабить и открыть зажим кронштейна.
2. Снимите колонку двигателя с кронштейна и закройте зажим.

Нерабочее положение троллингового двигателя

⚠ ПРЕДУПРЕЖДЕНИЕ

Вращающиеся гребные винты могут стать причиной серьезных травм или смерти. Запрещается запускать не погруженный в воду двигатель.

⚠ ПРЕДОСТЕРЕЖЕНИЕ

Движущиеся части, такие как шарниры и оси поворота, могут вызвать серьезные травмы. Остерегайтесь движущихся частей во время помещения двигателя в нерабочее положение, а также во время перемещения или наклона двигателя.

ОПОРА ТРАНЦА

ВАЖНАЯ ИНФОРМАЦИЯ: Убедитесь, что опора не используется во время работы с основным двигателем или перевозки судна. Убедитесь, что муфта натяжения рулевого устройства надежно затянута.

ЭКСПЛУАТАЦИЯ

1. Прочно возьмитесь за колонку и передвиньте рычаг механизма наклона в сторону колонки.

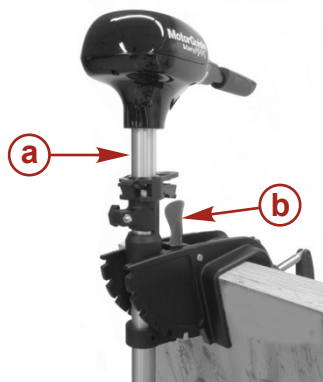

- a - Колонка
- b - Рычаг механизма наклона

45664

ВАЖНАЯ ИНФОРМАЦИЯ: Не используйте рукоятку во время помещения двигателя в нерабочее положение или наклона двигателя.

2. Наклоните двигатель к себе, потянув за колонку и одновременно удерживая рычаг механизма наклона.
3. После достижения желаемого положения двигателя, отпустите рычаг механизма наклона. Проверьте надежность крепления стопорного штифта. Двигатель не должен наклоняться, если стопорный штифт правильно установлен.
4. Переместите зажимную муфту заподлицо относительно муфты натяжения рулевого устройства.
5. Отрегулируйте натяжение рулевого механизма, вращая рукоятку муфты натяжения рулевого устройства.

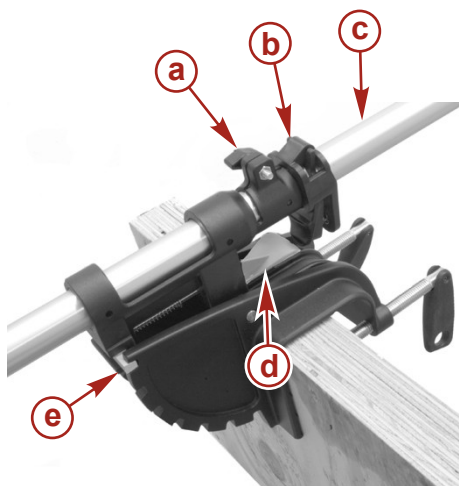

- a - Муфта натяжения рулевого устройства
- b - Зажимная муфта
- c - Колонка
- d - Рычаг механизма наклона
- e - Стопорный штифт

45665

ЭКСПЛУАТАЦИЯ

Перемещение троллингового двигателя

⚠ ПРЕДУПРЕЖДЕНИЕ

Вращающиеся гребные винты могут стать причиной серьезных травм или смерти. Запрещается запускать непогруженный в воду двигатель.

⚠ ПРЕДОСТЕРЕЖЕНИЕ

Движущиеся части, такие как шарниры и оси поворота, могут вызвать серьезные травмы. Остерегайтесь движущихся частей во время помещения двигателя в нерабочее положение, а также во время перемещения или наклона двигателя.

⚠ ПРЕДОСТЕРЕЖЕНИЕ

Избегайте возможной травмы в результате внезапного падения двигателя во время регулировки глубины двигателя. Крепко возьмитесь за вал двигателя одной рукой при подъеме или опускании двигателя.

ОПОРА ТРАНЦА

ВАЖНАЯ ИНФОРМАЦИЯ: Не используйте рукоятку во время наклона или перемещения двигателя.

1. Прочно возьмитесь за колонку и задействуйте рычаг механизма наклона.

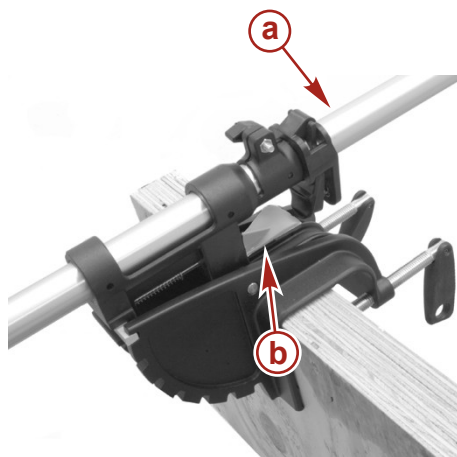

- a - Колонка
- b - Рычаг механизма наклона

45674

2. Отрегулируйте угол двигателя до достижения желаемого положения, одновременно удерживая рычаг механизма наклона.
3. Отпустите рычаг механизма наклона. Проверьте надежность крепления стопорного штифта.

ЭКСПЛУАТАЦИЯ

4. Возьмитесь за вал одной рукой и нажмите на зажимную муфту для того, чтобы опустить двигатель на необходимую глубину.

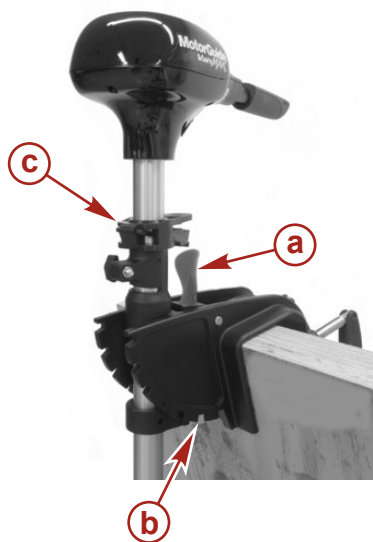

- a- Рычаг механизма наклона
- b- Стопорный штифт
- c- Зажимная муфта

45675

Регулировка натяжения рулевого устройства

Отрегулируйте муфту натяжения рулевого устройства для увеличения или уменьшения усилия, чтобы обеспечить свободное вращение вала двигателя.

1. Чтобы увеличить натяжение рулевого устройства или закрепить колонку в фиксированном положении, затяните фрикционную рукоятку по часовой стрелке.

ЭКСПЛУАТАЦИЯ

2. Для вывода колонки из фиксированного положения или уменьшения натяжения рулевого механизма вращайте фрикционную рукоятку против часовой стрелки.

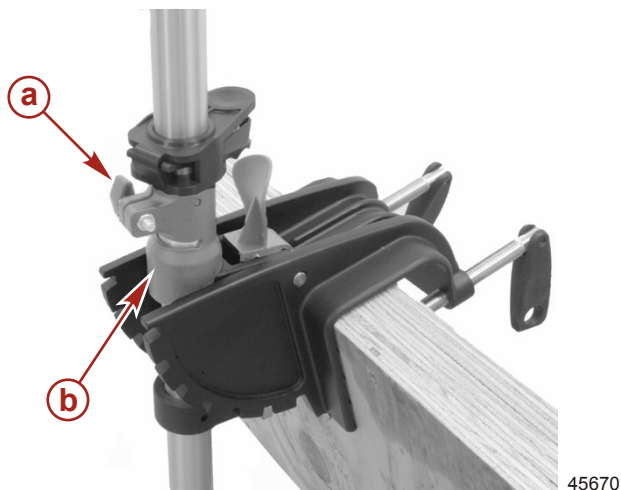

- a** - Фрикционная рукоятка
b - Муфта натяжения рулевого устройства

Регулирование глубины погружения двигателя

▲ ПРЕДОСТЕРЕЖЕНИЕ

Избегайте возможной серьезной травмы в результате внезапного падения двигателя во время регулировки глубины погружения двигателя. Крепко возьмитесь за вал двигателя одной рукой при подъеме или опускании двигателя.

Отрегулируйте глубину погружения двигателя для улучшения работы троллингового двигателя на различной глубине.

ВАЖНАЯ ИНФОРМАЦИЯ: Во время регулировки глубины погружения двигателя убедитесь, что нижний блок полностью находится под водой во избежание кавитации гребного винта.

1. Крепко возьмитесь за колонку одной рукой, удерживая зажимную муфту.
2. Нажмите на зажимную муфту, пока колонка не будет свободно скользить.

ЭКСПЛУАТАЦИЯ

3. Поднимите или опустите до достижения желаемой глубины погружения.

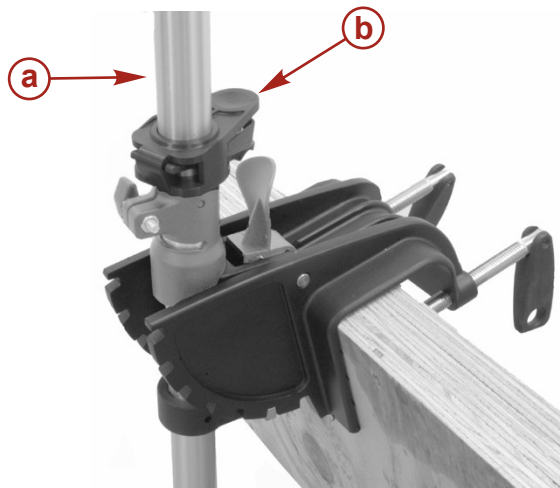

- a** - Колонка
b - Зажимная муфта

Контроль скорости

ПРИМЕЧАНИЕ: Контроль скорости возможен независимо от положения рукоятки.

ЭКСПЛУАТАЦИЯ

Поверните рукоятку по часовой стрелке для увеличения скорости движения как вперед, так и назад. Многофункциональный дисплей BluVis отображает установку скорости.

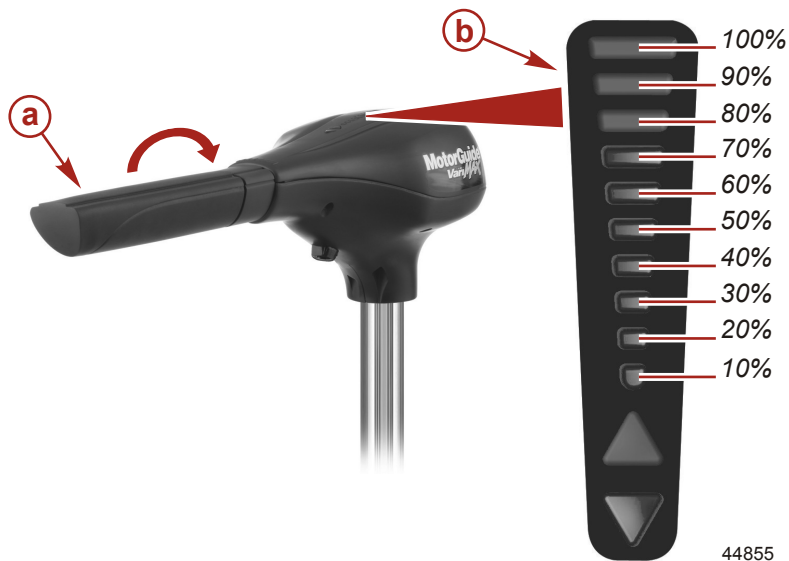

- a** - Поверните рукоятку по часовой стрелке.
- b** - Многофункциональный дисплей BluVis с настройкой скорости

Управление направлением

Управление нажать-вперед, потянуть-назад позволяет увеличивать скорость с помощью поворота ручки по часовой стрелке, независимо от направления движения. Для перемещения и изменения направления гребного винта, просто потяните рукоятку или нажмите на нее. Многофункциональный дисплей BluVis отображает относительную настройку скорости и направления во время движения гребного винта.

ВАЖНАЯ ИНФОРМАЦИЯ: Для перемещения двигателя и изменения направления гребного винта, мощность двигателя должна составлять менее 60%, что позволит обеспечить управление направлением движения как вперед, так и назад. Перемещение двигателя возможно, только если его скорость составляет менее 60% от возможной для защиты двигателя от повреждения.

ЭКСПЛУАТАЦИЯ

ПРИМЕНЕНИЕ ТРАНЦЕВОЙ ОПОРЫ

Для движения судна вперед, потяните за рукоятку. Для движения судна назад, нажмите на рукоятку. Многофункциональный дисплей BluVis отображает направление двигателя.



Назад

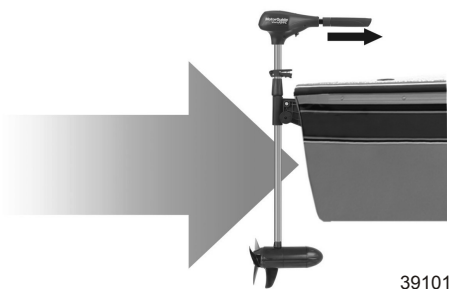

Вперед

ПРИМЕНЕНИЕ ТРАНЦЕВОЙ ОПОРЫ ДЛЯ БЭК-ТРОЛЛИНГА

Чтобы использовать транцевую опору для бэк-троллинга, измените положение верхнего корпуса на противоположное и нажмите на переключатель управления направлением. См. раздел **Настройка переключателя управления направлением**.

ЭКСПЛУАТАЦИЯ

Для бэк-троллинга, нажмите на рукоятку. Для реверсного бэк-троллинга, потяните за рукоятку. Многофункциональный дисплей BluVis отображает направление двигателя.

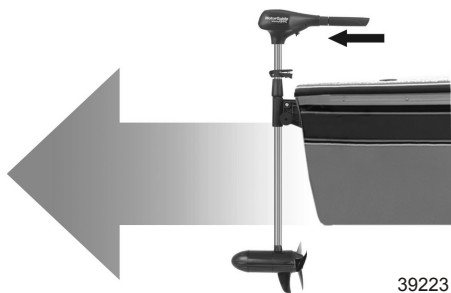

Бэк-троллинг

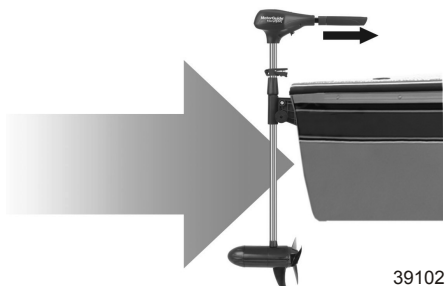

Реверсный бэк-троллинг

ПРИМЕНЕНИЕ НОСОВОГО КРЕПЛЕНИЯ

Для движения судна вперед нажмите на рукоятку. Для движения судна назад потяните за рукоятку. Многофункциональный дисплей BluVis отображает направление двигателя.

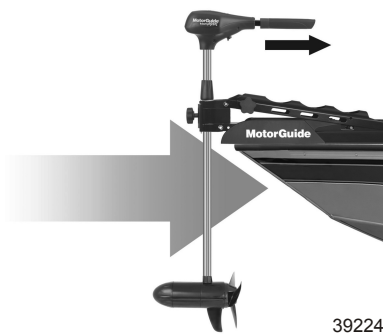

Назад

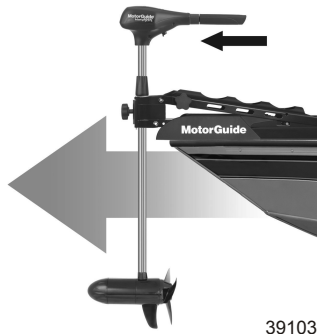

Вперед

ТЕХНИЧЕСКОЕ ОБСЛУЖИВАНИЕ И ХРАНЕНИЕ

Обслуживание троллингового двигателя

Для поддержания хорошего рабочего состояния и надежности троллингового двигателя необходимо проводить периодические проверки и техническое обслуживание троллингового двигателя. Для гарантии собственной безопасности и безопасности пассажиров следует обеспечить надлежащее техническое обслуживание.

ПРЕДУПРЕЖДЕНИЕ

Небрежное отношение к проверке, техническому обслуживанию или ремонту троллингового двигателя может привести к повреждению изделия, серьезной травме или смерти. Не рекомендуется проводить техническое обслуживание или ремонт троллингового двигателя, если Вы не знакомы с процедурой обслуживания и правилами техники безопасности.

Записывайте все выполненные процедуры технического обслуживания, сохраняйте все заказы на проведение технического обслуживания и квитанции.

ВЫБОР ЗАПАСНЫХ ЧАСТЕЙ

Оригинальные сертифицированные MotorGuide запасные части.

График проверки и технического обслуживания

ПЕРЕД КАЖДЫМ ИСПОЛЬЗОВАНИЕМ

- Проверьте надежность соединения проводов аккумуляторов.
- Визуально осмотрите электрические соединения, затяните ослабленные соединения и очистите их от ржавчины в случае ее обнаружения.
- Проверьте надежность затягивания гайки гребного винта.
- Проверяйте лопасти гребного винта на наличие повреждений.

ПОСЛЕ КАЖДОГО ИСПОЛЬЗОВАНИЯ

- Отсоедините кабели аккумуляторной батареи от источника питания или отсоедините двигатель от судна.
- Проверьте гребной винт и вал гребного винта на наличие инородных тел, таких как водоросли и леска. Удалите все инородные тела.
- Проверьте надежность затягивания гайки гребного винта.
- Промойте троллинговый двигатель чистой водой, чтобы удалить грязь и пыль, которые могут поцарапать поверхность.

ЧЕРЕЗ КАЖДЫЕ 100 ЧАСОВ ИСПОЛЬЗОВАНИЯ ИЛИ ЕЖЕГОДНО

- Периодически смазывайте поворотные точки неаэрозольной нерастворяющейся смазкой.

ВАЖНАЯ ИНФОРМАЦИЯ: Запрещается наносить аэрозольную консистентную или жидкую смазку на какие-либо детали двигателя. Многие аэрозольные смазки содержат вредные вещества, которые могут повредить те или иные детали троллингового двигателя.

Труба, ссыл. номер	Описание	Где используется	Деталь №
 95	2-4-С с Teflon	Точки поворота	92-802859Q 1

- Проверьте затяжку болтов, гаек и других крепежных деталей.
- Проверьте батарею. См. раздел **Проверка батареи**.

ТЕХНИЧЕСКОЕ ОБСЛУЖИВАНИЕ И ХРАНЕНИЕ

Подготовка к хранению

Главной целью подготовки троллингового двигателя к хранению является его защита от коррозии и повреждений вследствие замерзания скопившейся воды.

См. раздел **График проверки и технического обслуживания** и заполните соответствующие инструкции по обслуживанию для помещения троллингового двигателя на хранение. Троллинговый двигатель следует хранить в сухом месте при температуре не ниже -29°C (-20°F).

ВАЖНАЯ ИНФОРМАЦИЯ: При хранении троллинговых двигателей при температуре ниже 0°C (32°F) необходимо запустить их на низкой скорости минимум на 15 минут до перехода на работу при скорости выше 30% мощности.

Проверка батареи

Аккумуляторную батарею необходимо проверять через определенные промежутки времени, чтобы обеспечить надлежащую работу троллингового двигателя.

ВАЖНАЯ ИНФОРМАЦИЯ: Прочтите инструкции по технике безопасности и техническому обслуживанию, которые поставляются с батареей.

1. Убедитесь, что батарея закреплена на судне.
2. Убедитесь, что клеммы кабеля аккумуляторной батареи чистые, туго затянуты и правильно установлены.
3. Убедитесь, что батарея снабжена аккумуляторным ящиком, предотвращающим случайное закорачивание ее клемм.

Замена гребного винта

ПРЕДУПРЕЖДЕНИЕ

Выполнение технического обслуживания без предварительного отсоединения батареи может стать причиной повреждения изделия, травм или гибели в результате пожара, взрыва, поражения электрическим током или внезапного запуска двигателя. Всегда отсоединяйте кабели от аккумуляторной батареи, прежде чем выполнять техническое обслуживание, установку или демонтаж компонентов двигателя.

СНЯТИЕ ГРЕБНОГО ВИНТА

1. Отсоедините кабели аккумуляторной батареи от источника питания.
2. Удерживая лопасть гребного винта в одной руке, с помощью ключа для гребных винтов или пассатижей отверните гайку гребного винта.

ВАЖНАЯ ИНФОРМАЦИЯ: Если гребной винт нельзя снять, удерживайте одну лопасть и, используя резиновый молоток, слегка постучите по тыльной стороне противоположной лопасти. Если гребной винт не удастся снять и после данной процедуры, обратитесь к разделу Техническая помощь пользователю – поиск и устранение неисправностей.

ТЕХНИЧЕСКОЕ ОБСЛУЖИВАНИЕ И ХРАНЕНИЕ

ПРИМЕЧАНИЕ: Если шплинт гребного винта согнут, он подлежит замене.

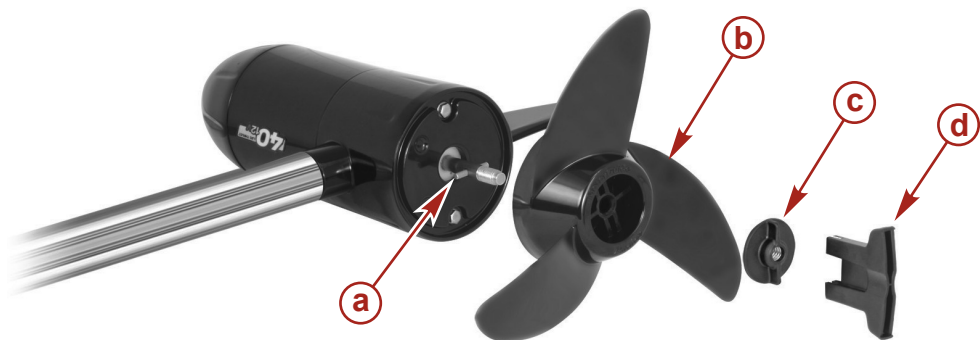

44934

- a** - Шплинт гребного винта
- b** - Гребной винт
- c** - Гайка гребного винта
- d** - Гаечный ключ для гребных винтов

Описание рекомендуемых аксессуаров MotorGuide	Номер детали
Набор гаечных ключей MotorGuide для гребных винтов	MGA050B6

УСТАНОВКА ГРЕБНОГО ВИНТА

1. Поверните вал двигателя, чтобы горизонтально вставить шплинт гребного винта.
2. Установите гребной винт на вал двигателя, зафиксировав его на шплинте.
3. Наверните гайку гребного винта. Плотно затяните гайку.
4. Для затягивания гайки гребного винта поверните ключ для гребных винтов MotorGuide на $\frac{1}{4}$ оборота.

ИСПОЛЬЗОВАНИЕ ЗАКАЗЧИКОМ

Изменение положения верхнего корпуса

Двигатели VariMAX с транцевым креплением настроены на заводе для использования на транце. Головку двигателя VariMAX можно легко повернуть (доступно восемь положений головы) для различного применения, включая носовое крепление, бэк-троллинг или боковое крепление. Световые сигналы BluVis также можно изменить для интуитивно понятной процедуры «нажать-потянуть» и неизменной процедуры управления. Если Вы являетесь владельцем двигателя VariMAX с носовым креплением или понтонным креплением, он уже настроен для вариантов использования с носовым креплением.

ВАЖНАЯ ИНФОРМАЦИЯ: Во время изменения положения верхнего корпуса можно нажать на переключатель управления положением для соответствующего крепления. См. раздел «Настройка переключателя управления направлением».

1. Убедитесь, что кабели аккумуляторной батареи отсоединены от источника питания.
2. Ослабьте крепежный болт верхнего корпуса с помощью 5 мм шестигранного ключа. Не выкручивайте крепежный болт полностью.

ВАЖНАЯ ИНФОРМАЦИЯ: Не выкручивайте крепежный болт верхнего корпуса полностью, в противном случае может выпасть стопорная гайка. Не снимайте верхний корпус с колонки. Снятие верхнего корпуса может привести к отсоединению проводов управления двигателем. При отсоединении данных проводов, см. раздел «Провода управления двигателем», чтобы установить провода на место.



a - Шестигранный ключ

3. Поднимайте верхний корпус до тех пор, пока не высвободиться вертикальный штифт.

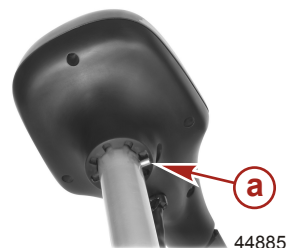

a - Вертикальный штифт

ИСПОЛЬЗОВАНИЕ ЗАКАЗЧИКОМ

4. Поверните верхний корпус в желаемое положение и нажмите на него для установки на вертикальный штифт.



- a - Верхний корпус
- b - Настройка восьми положений

5. Затяните крепежный болт верхнего корпуса с помощью шестигранного ключа. Затяните болт до указанного крутящего момента.

Описание крутящих моментов	Нм	фунт-дюйм	фунт-фут
Крепежный болт верхнего корпуса	8,5	75	–



- a - Шестигранный ключ

Настройка переключателя управления направлением

Двигатели Varimax имеют интуитивно понятный контроль направления «нажать-потянуть». Для использования транцевой опоры на носу судна переверните верхний корпус и нажмите на переключатель управления направлением, чтобы установить положение двигателя на многофункциональном дисплее BluVis на носовое применение. Для изменения положения верхнего корпуса, см. раздел **Изменение положения верхнего корпуса**.

1. Отсоедините кабели аккумуляторной батареи от источника питания.
2. Ослабьте крепежный болт верхнего корпуса с помощью шестигранного ключа. Не выкручивайте крепежный болт полностью.

ИСПОЛЬЗОВАНИЕ ЗАКАЗЧИКОМ

ВАЖНАЯ ИНФОРМАЦИЯ: Не выкручивайте крепежный болт верхнего корпуса полностью, в противном случае может выпасть стопорная гайка. Медленно снимите верхний корпус с вала, чтобы не отсоединить провода управления двигателем. При отсоединении данных проводов, см. раздел «Провода управления двигателем».



a - Шестигранный ключ

44879

3. Снимите верхний корпус с колонки.

ПРИМЕЧАНИЕ: На моделях, предназначенных для использования в морской воде, не удаляйте теплопоглощающую смазку с колонки двигателя. Теплопоглощающая смазка не отмывается от одежды.

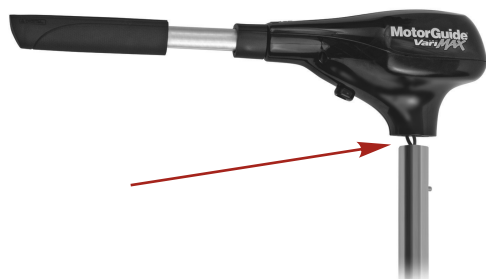

39092

Верхний корпус, снятый с колонки.

4. Поверните верхний корпус, чтобы получить доступ к переключателю управления направлением внутри.
5. Сдвиньте переключатель в сторону от рукоятки.

ИСПОЛЬЗОВАНИЕ ЗАКАЗЧИКОМ

ПРИМЕЧАНИЕ: При необходимости используйте отвертку для изменения направления переключателя управления.

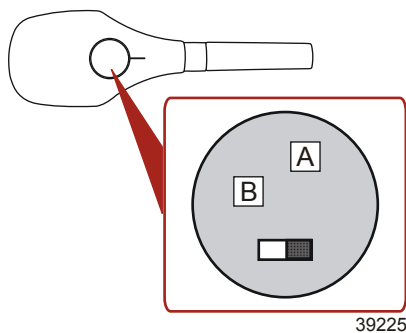

Применение транцевой опоры (по умолчанию)

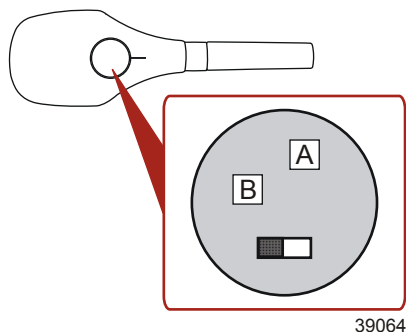

Носовое применение, применение понтоного крепления или применение для бэк-троллинга.

6. Установите верхний корпус на колонку двигателя.
7. Поверните верхний корпус в желаемое положение и нажмите на него для установки на вертикальный штифт.



- a - Верхний корпус
- b - Настройка восьми положений

ИСПОЛЬЗОВАНИЕ ЗАКАЗЧИКОМ

8. Затяните крепежный болт верхнего корпуса с помощью шестигранного ключа. Затяните болт до указанного крутящего момента.

Описание крутящих моментов	Нм	фунт-дюйм	фунт-фут
Крепежный болт верхнего корпуса	8,5	75	–



a - Шестигранный ключ

44879

Провода управления двигателем

⚠ ПРЕДУПРЕЖДЕНИЕ

Выполнение технического обслуживания без предварительного отсоединения батареи может стать причиной повреждения изделия, травм или гибели в результате пожара, взрыва, поражения электрическим током или внезапного запуска двигателя. Всегда отсоединяйте кабели от аккумуляторной батареи, прежде чем выполнять техническое обслуживание, установку или демонтаж компонентов двигателя.

ВАЖНАЯ ИНФОРМАЦИЯ: Провода управления двигателем VariMAX можно отключать только для технического обслуживания. Не изменяйте конфигурацию проводов управления во время изменения положения верхнего корпуса двигателя при переходе с транцевого на носовое применение.

ПРИМЕЧАНИЕ: При необходимости используйте острогубцы для надежного подсоединения провода управления двигателем к соответствующей клемме. Проверьте надежность соединения проводов.

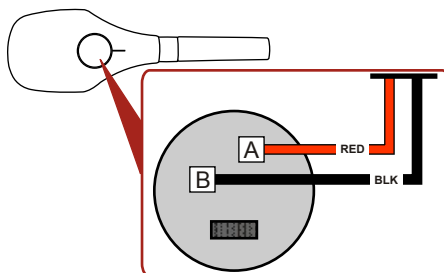

45692

Применение транцевой опоры

ИСПОЛЬЗОВАНИЕ ЗАКАЗЧИКОМ

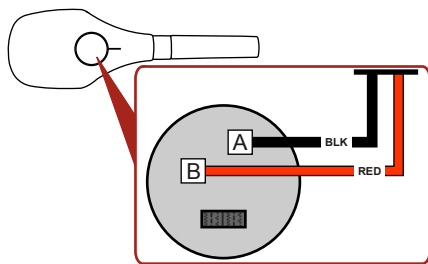

45693

Носовое применение или применение понтонной опоры

ТЕХНИЧЕСКАЯ ПОМОЩЬ ПОЛЬЗОВАТЕЛЮ

Поиск и устранение неисправностей

ПРИМЕЧАНИЕ: Для получения информации о техническом обслуживании и ремонте обратитесь в любой сертифицированный сервисный центр *MotorGuide*. Полный перечень сервисных центров *MotorGuide* представлен на www.motorguide.com. Вы также можете обратиться в сервисный офис *Mercury*.

Признак	Возможная причина	Разрешение
Потеря мощности	Разряжен 12 В аккумулятор троллингового двигателя	Проверьте заряд 12 В аккумулятора. Зарядите или замените аккумуляторную батарею.
	Ослабление соединения или коррозия разъемов аккумуляторной батареи	Проверьте чистоту и затягивание разъемов аккумуляторной батареи.
	Гребной винт неплотно закреплен, поврежден или неотбалансирован	См. раздел Замена гребного винта .
	Неисправность электропроводки или электрических соединений	Недостаточное сечение провода, соединяющего аккумуляторную батарею с троллинговым двигателем. Рекомендуемое сечение провода – 6.
Чрезмерный уровень шума, вибрации	Согнут вал двигателя	Обратитесь в сервисный центр.
	Гребной винт неплотно закреплен, поврежден или неотбалансирован	См. раздел Замена гребного винта .
Отказ двигателя (на всех скоростях)	Разряжен 12 В аккумулятор троллингового двигателя	Проверьте заряд 12 В аккумулятора. Зарядите или замените аккумуляторную батарею.
	Ослабление соединения или коррозия разъемов аккумуляторной батареи	Проверьте чистоту и затягивание разъемов аккумуляторной батареи.
	Неисправность электропроводки или электрических соединений.	Недостаточное сечение провода, соединяющего аккумуляторную батарею с троллинговым двигателем. Рекомендуемое сечение провода – 6.
	Разомкнут предохранитель на прерывателе цепи	Замените предохранитель или восстановите положение прерывателя цепи только после определения ключевой причины проблемы.
	Магниты сталкиваются с якорем	Отключите питание и вручную вращайте гребной винт. Если гребной винт не вращается свободно при небольшом магнитов притяжении, обратитесь в сервисный центр.
Двигатель вращается в неправильном направлении	Неправильное положение переключателя управления направлением	См. раздел Настройка переключателя управления направлением .

ТЕХНИЧЕСКАЯ ПОМОЩЬ ПОЛЬЗОВАТЕЛЮ

Признак	Возможная причина	Разрешение
Неисправность многофункционального дисплея BluVis	Электрическая часть	Обратитесь в сервисный центр.
	Неисправность электропроводки или электрических соединений	Проверьте подключение аккумулятора или обратитесь в сервисный центр.
Сложности при снятии гребного винта	Штифт гребного винта согнут	Удерживайте одну лопасть и, используя резиновый молоток, слегка постучите по тыльной стороне противоположной лопасти.
		Используйте шпатель с обеих сторон гребного винта для применения одинакового давления.
	Согнут вал якоря	Обратитесь в сервисный центр.

Сервисное обслуживание

Нам очень важно, чтобы Вы были удовлетворены своим двигателем. Если у Вас возникли какие-либо проблемы или вопросы относительно двигателя, свяжитесь со своим дилером или обратитесь в любой сертифицированный сервисный центр MotorGuide. Для получения более подробной информации по сервисному обслуживанию, см. раздел **Информация о гарантии**.

Сервисному офису потребуется следующая информация:

- Ваша фамилия и адрес
- Номер телефона для связи в течение дня
- Модель и серийный номер троллингового двигателя
- Доказательство совершения покупки или подтверждение регистрации
- Суть проблемы

Офисы по обслуживанию покупателей компании Mercury Marine

Для получения помощи звоните, присылайте факсимильные сообщения или пишите. Необходимо включить в почтовое сообщение и факсимильное сообщение номер телефона, по которому с вами можно связаться в течение дня.

Соединенные Штаты Америки		
Телефон	По-английски – (920) 929-5040	Mercury Marine W6250 W. Pioneer Road Fond du Lac, WI 54936-1939
	По-французски – (905) 636-4751	
Факс	По-английски – (920) 929-5893	
	По-французски – (905) 636-1704	
Веб-сайт	www.motorguide.com	

Австралия, страны Тихоокеанского бассейна		
Телефон	(61) (3) 9791-5822	Mercury Marine Australia 132-140 Frankston Road Dandenong, Victoria 3164 Австралия
Факс	(61) (3) 9706-7228	

ТЕХНИЧЕСКАЯ ПОМОЩЬ ПОЛЬЗОВАТЕЛЮ

Европа, Ближний Восток, Африка		
Телефон	(32) (87) 32 • 32 • 11	Marine Power – Europe, Inc. Parc Industrial de Petit-Rechain B-4800 Verviers, Бельгия
Факс	(32) (87) 31 • 19 • 65	

Мексика, Центральная Америка, Южная Америка, страны Карибского бассейна		
Телефон	(954) 744-3500	Mercury Marine 11650 Interchange Circle North Miramar, FL 33025 США
Факс	(954) 744-3535	

Brunswick Asia Pacific Group		
Телефон	(65) 65466160	T/A Mercury Marine Singapore Pte Ltd 29 Loyang Way Сингапур, 508944
Факс	(65) 65467789	